

Adattatore TTL – BLE Bluetooth Low Energy 5

Rev 1.0 - Cod. SDVBLEMOD

Manuale Utente Rev 1.0



Descrizione: Adattatore TTL – BLE (Bluetooth Low Energy 5) basato sul modulo single mode TELIT BlueMod+S50

Il modulo offre due modalità di comunicazione principali per lo scambio dati via BLE. La funzione **Terminal I/O** opera come una porta seriale virtuale (simile a SPP), garantendo connessioni punto-punto semplici, controllo di flusso integrato e scambio dati trasparente tramite comandi AT.

In parallelo, l'interfaccia **GATT generica** assicura massima flessibilità, supportando sia i profili Bluetooth standard sia profili proprietari personalizzati.

Un punto di forza è la capacità di gestire operazioni simultanee come **Central e Peripheral**, permettendo al modulo di coordinare i sensori e comunicare con sistemi esterni nello stesso momento

Schematico:

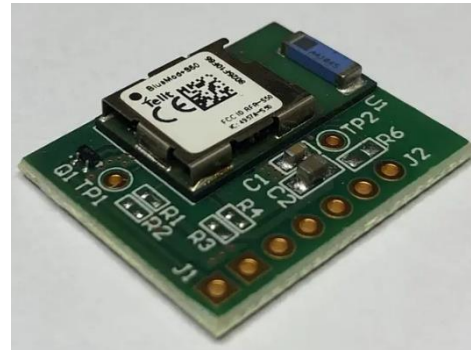
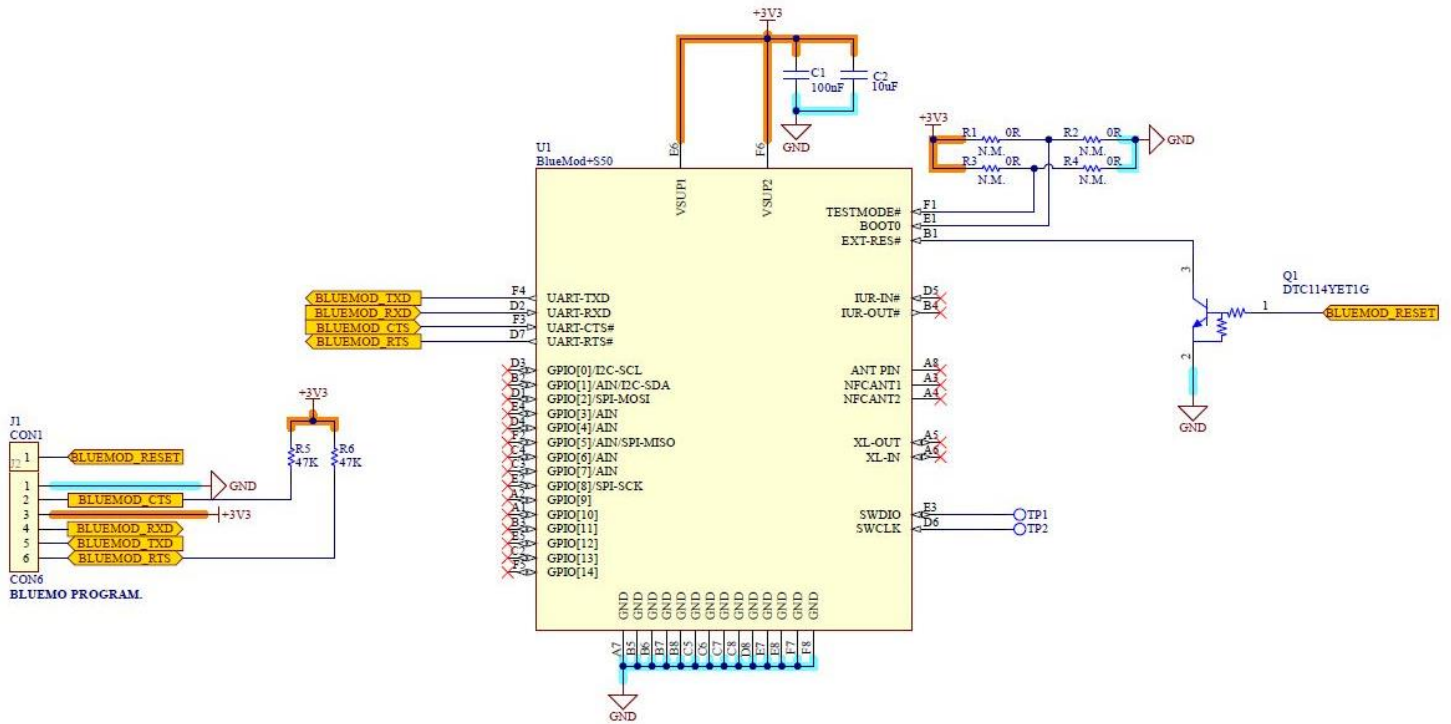

PRODOTTO DA **C&D ELETTRONICA**
 Via G. Oprandi, 17 - 24126 Bergamo



